

PISTOLAS  
“CASH SPECIAL”  
Y  
“SHORT  
CASH SPECIAL”

### **PLATILLO FIJADOR (710/ 30)**

De encontrarse ligeramente flojo el Platillo Fijador, se puede rectificar la anomolia mediante el uso controlado de un granete en el remache y “curvando” la placa superior para restablecer en lo posible la tension. No obstante despues de cierto deterioro es prudente montar un Platillo Fijador nuevo completo, evitando asi que se desprenda el antiguo y que se caiga a un desague donde podria provocar un atasco.

### **PERNO DE EMPUNADURE/CANON (710/ 13)**

No intentar sacar a martillo un perno de empunadura/ canon muy apretado, ya que se puede estropear la rosca. Utilizar un botador de laton y un martillo.

### **SUSTITUCION DEL PERCUTOR (710/ 18)**

Acoplar el Percutor al Canon. Consultar la seccion sobre la sustitucion del Bloque de Percusion (710/4) para los detalles del ajuste de enclavamiento. Si la holgura es superior a la recomendada, el desgaste del Bloque de Percusion es excesiva. Sera preciso montar uno nuevo.

### **COMPROBACION FINAL DESPUES DE REVISION**

Antes de devolver una pistola reparada, siempre hacerla un repaso general, armar y probar con tres disparos en una almohadilla formada por libros, luego desarmar, engrasar completamente, volver a armar y sacar cualesquiera restos de papel que hayan quedado taponados en el extremo de dispara, Utilizando untaladro u otro metodo Al montar definitivamente el cerrojo, asegurar que ninguan suciedad o materia ajena se adhiera al cerrojo, o ingrese en el canon de la pistola, ya que puede penetrar entre el piston del Cerrojo y la pared del Canon, o el vastago del Cerrojo y el anima del conjunto de la boca, y ocasionar asperezas y aranazos extensos.

## **PISTOLAS DE CERROJO RETENIDO**

# **“CASH SPECIAL”**

**Y**

# **“SHORT CASH SPECIAL”**

**ACCLES & SHELVOKE LTD.**

P.O. BOX 705

WITTON

BIRMINGHAM B6 7UT

ENGLAND

TELEPHONE: 0121-344 3155 FAX: 0121-344 4113

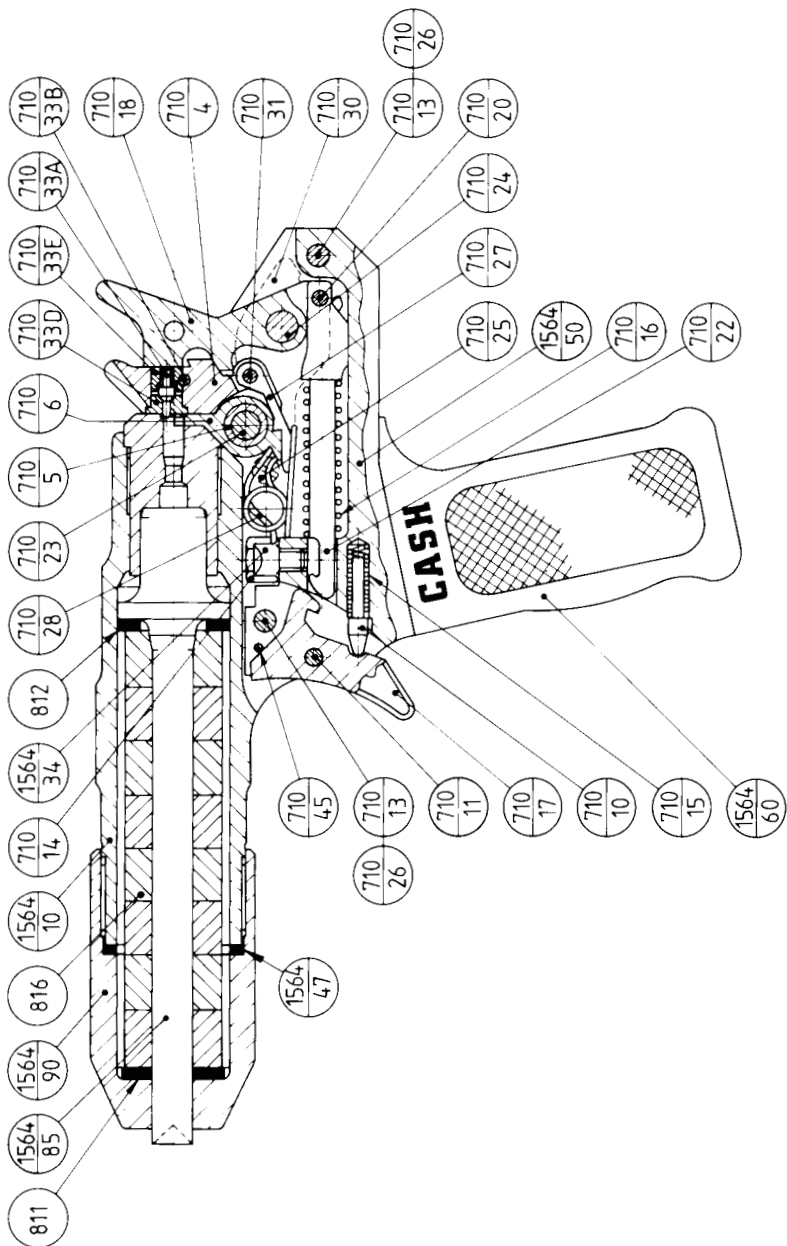

LA PISTOLA DE CERROJO RETENIDO "CASH SPECIAL"

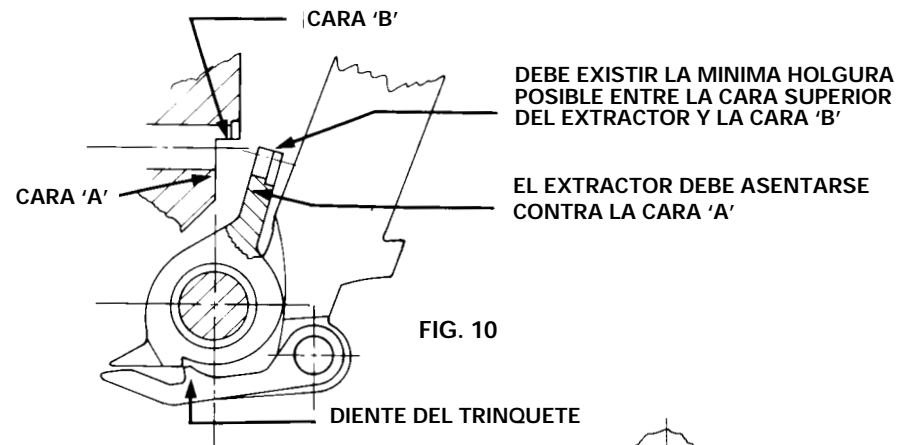

FIG. 10

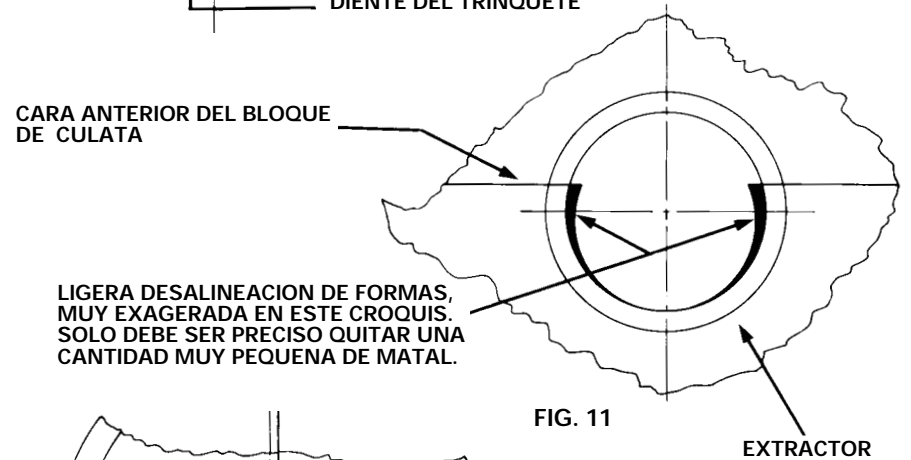

FIG. 11

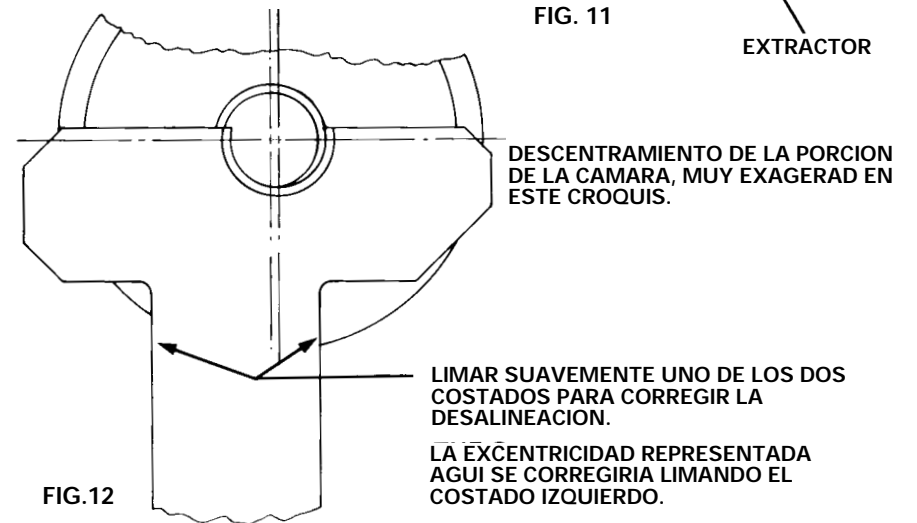

FIG.12

## MONTAJE DE UN EXTRACTOR NUEVO (710/6)

Los extractores suministrados como recambios con una Pistola nueva son adaptados en la fabrica para asegurar un ajuste perfecto. Si bien habra poca diferencia al montarlos en otras Pistolas, es posible que, tratandose de una Pistola vieja que haya sufrido algun desgaste, sea preciso ajustar el extractor para que funcione correctamente con las pieexas rodeantes.

1. Unir el extractor al Bloque de Percusion (710/4), cerciorarse de que el diente del trinquete (710/27) encaje correctamente en la cara de contacto del extractor (ver la Fig. 10). Si es preciso, rebajar con una lima de picadura muy dulce dicha cara en el extractor para conseguir el ajuste deseado; de ser posible, procurar que el ajuste sea tal que se necesite un leve empuje para enganchar el diente del trinquete con la cara de contacto del extractor.
2. El extractor, todavia unido al Bloque de Percusion, debe acoplarse con el canon. Si la cara superior del extractor (ver la Fig. 10) tropieza con el nicho en el bloque de culata, sera necesario limar esta cara del extractor hasta que permita asentarse la cara de la "hoja" del extractor, con la minima holgura posible. Es importante quitar la minima cantidad posible de material de esta cara superior, utilizando una lima de picadura muy ducele.
3. A continuacion se monta el Percutor (710/18) en la Pistola comprobando el "enclavamiento" segun descrito en la seccion encabezada "Sustitucion del Bloque de Percusion" pudiendo ser necesario limar la cara anterior de la hoja del extractor.
4. Comprobar la alineacion y la coincidencia de formas de la porcion de la camara en el extrator introduciendo en la camara un cartucho; el extractor debe montarse en el Bloque de Percusion. El cartucho debe entrar sin obstruccion en la camara.
  - (a) Si la porcion de la camara esta centralizada con relacion a la forma completa en el bloque de culata (ver la Fig. 11), pero hay desalineacion entre las formas, rebajar suavemente con una lima d4 picadura muy dulce. el material sobrante hasta que el cartucho entre sin obstruccion.
  - (b) Si la porcion de la camara no esta centralizada relative a la forma completa de la camara y el bloque de culata (ver la Fig. 12), incluso cuando cualquier huelgo lateral ha sido eliminado al introducir el cartucho, limar ligeramente uno de los dos costados del nucleo del extractor para corregir esta desalineacion.
5. A continuacion se deben efectuar unos disparos de prueba la pistola (ver "Comprobacion Final despues de Revision"). por apretura, resulta dificil extraer una vaina:
  - (a) Examinar la vaina para protuberancias o depresiones acusadas en torno a la interseccion del extractor en la camara principal. Debe repetirse 4(a) o 4 (b) hasta que la extraccion resulta normal.
  - (b) Si es dificil extraer la vaina usada no obstante la aparente ausencia de huellas en ella, debe suavizarse el ajuste del diente del trinquete.

Hay que tener presente que solo debe quitarse una cantidad muy pequena de material del extractor al instalarlo. El quitar una cantidad excesiva de mateal o usar una lima basta ocasionara problemas de extraccion, vainas reventadas, etc.

## LISTA DE PIEZAS PARA "CASH SPECIAL"

No. Pieza	Nombre	Cantidad
1564/10	Conjunto de Canon .....	1
1564/47	Arandela de Boca/Canon .....	1
1564/50	Empunadura .....	1
1564/60	Mango Moldeado de Empunadura .....	1
1564/85	Cerrojo .....	1
1564/90	Capacete de Boca .....	1
811	Arandela Limitadora .....	1
812	Arandela con Pestana .....	1
816	Manguito Recuperador .....	8
710/4	Conjunto de Bloque de Percusion .....	1
710/5	Casquillo de Bloque de Percusion .....	1
710/6	Extractor (Parcialmente Mecanizado) .....	1
710/10	Embolo de Gatillo .....	1
710/11	Pasador de Eje de Gatillo .....	1
710/13	Perno de Empunadura/Canon .....	2
710/14	Tornillo de Resorte .....	1
710/15	Resorte de Gatillo .....	1
710/16	Resorte de Varilla de Fiador .....	1
710/17	Gatillo .....	1
710/18	Percutor .....	1
710/20	Pasador de Extremo de Varilla de Fiador .....	1
710/22	Varilla de Fiador .....	1
710/23	Pivote de Bloque de Percusion .....	1
710/24	Pivote de Percutor .....	1
710/25	Tornillo Limitador de Extractor .....	1
710/26	Tuerca (para 710/13) .....	2
710/27	Trinquete .....	1
710/28	Resorte de Extractor .....	1
710/30	Platillo Fijador .....	1
710/31	Pivote de Trinquete .....	1
710/33A	Aguja de Disparo Solamente .....	1
710/33B	Remache de Aguja de Disparo .....	1
710/33E	Casquillo Posterior de Aguja de Disparo .....	1
710/34	Arandela de Seguridad .....	1
710/45	Pasador Limitador de Gatillo .....	1
<b>Utensilios de Limpieza etc. como Extras</b>		
1564/20	Cepillo de Limpieza 3/4" .....	1
1564/30	Cepillo de Limpieza de Canon .....	1
1564/40	Limpiador de Cara de Culata .....	1
1564/87	Varilla de Empuje .....	1
246/49B	Llave .....	1
	Aceite para Pistolas Cash	

**Al pedir o hacer referencia a Pistolas, Accesorios o piezas de recambio, se ruega citar siempre el No. de Fabricacion de la Pistola.**

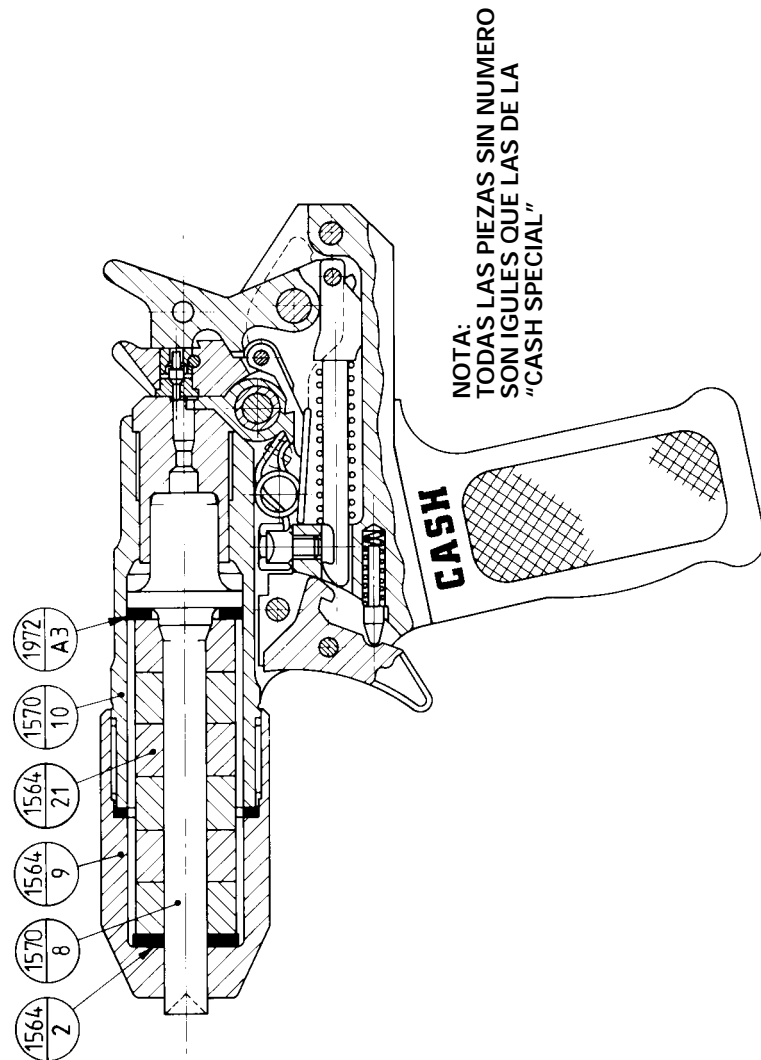

LA PISTOLA DE CERROJO RETENIDO "SHORT CASH SPECIAL"

**RESORTE DE LA VARILLA DEL FIADOR (710/ 16)**

Comprobar su longitud total. Si es de 2 1/8" (5.5 cm), sustituir por un resorte nuevo. Si es menos de esta longitud, se pueden producir fallos de fuego.

**SUSTITUCION DE UN PASADOR DE EXTREMO DE VARILLA DE FIADOR ROTO (710/20)**

1. Desmontar de la Pistola la Varilla del Fiador (710/22) y el Resorte (710/16) y expulsar a golpecitos con un punzon adecuado el trozo roto del Pasador de Extremo de la Varilla del Fiador (710/20) si queda alguna parte en la Varilla del Fiador.

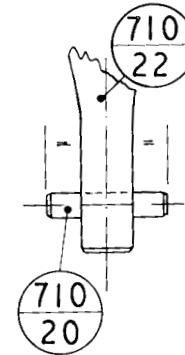

FIG. 7

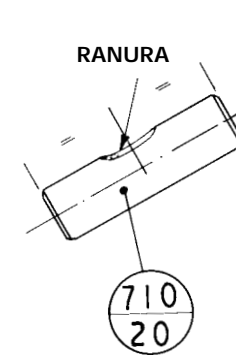

FIG. 8

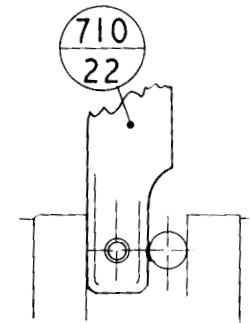

FIG. 9

2. Examinar el agujero, y si presenta gran ensanchamiento en las bocas, montar una Varilla de Fiador nueva completa (710/22).
3. Si el agujero no esta ensanchado en las bocas, cerciorarse de que proporcione un ajuste deslizante para el Pasador de Extremo nuevo (710/20).
4. Luego limar una ranura semicircular pequena en el centro exacto del pasador (en angulo recto con el eje) de 1/64" (0.4 mm). de profundo, y 3/32" (2.5mm) de ancho aproximadamente. (Fig. 10).
5. Introducir en el agujero el extremo **pequeno** del Pasador el Extremo (710/20), insertandolo a golpecitos hasta que la Varilla del Fiador se encuentre exactamente equidistante entre los dos extremos del Pasador de Extremo(Fig. 9). NOTA: Al sostener horizontalmente la Varilla del Fiador con el "Gancho" hacia arriba, la ranura en el pasador de extremo debe estar en la parte inferior.
6. Colocar en un tornillo de banco de mordazas lisas el conjunto, ejercer presion con una varilla de acero de 1/4" (6mm) contra el lado de la Varilla del Fiador a la altura de la ranura media redonda del pasador y apretar firmemente (Fig. 11). Esto asegurara que el Pasador quede bien sujetado en la Varilla del Fiador e impedira que se afloje. Es importante que la Varilla del Fiador este situada en el centro exacto del pasador, pues al contrario se produciran inconvenientes en el montaje.

## SUSTITUCION DEL BLOQUE DE PERCUSION (710/4)

Al sustituir el Conjunto del Bloque de Percusion (710/4), es esencial mantener el ajuste correcto en el mecanismo de enclavamiento.

La Fig. 4 muestra el mecanismo de enclavamiento. Procurar conseguir un ajuste de roce ligero, y bajo ningun concepto debe haber un huelgo de mas de 0.003"/0.004", o 0.076/0.102 mm. Observar que las dos caras del "enclavamiento" no son superficies planas sino arcos circulares exactos e identicos trazados desde el centro del pivote y el martillo.

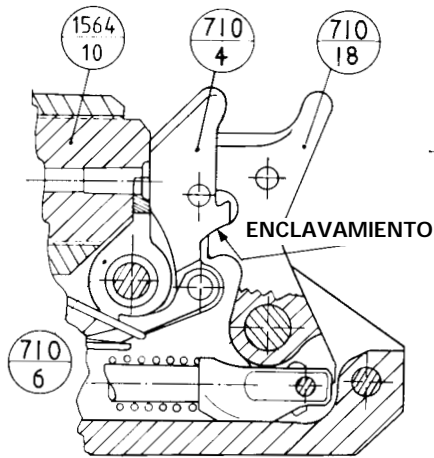

FIG. 5

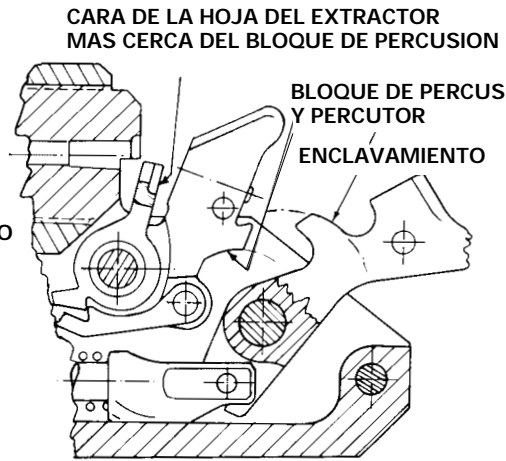

FIG. 6

### PROCEDIMIENTO DE MONTAJE (Fig 5).

1. Montar el Bloque de Percusion (710/4) en la Pistola, omitiendo el extractor (710/6).
2. Comprobar el ajuste del "enclavamiento".
3. Si es preciso hacer una correccion, utilizar una lima de picadura muy dulce en la cara de "enclavamiento" del Percutor (710/18), hasta conseguir el ajuste de roce adecuado. Tener cuidado de conservar el arco circular correcto en la cara de "enclavamiento".
4. Volver a armar el Bloque de Percusion con el Extractor montado en su sitio.
5. Si el ajuste de "enclavamiento" esta demasiado apretado, rebajar cuidadosamente la hoja del Extractor alisando con una lima la cara mas proxima al Bloque de Percusion.
6. Bajo **ningun** concepto debe realizarse ajuste alguno al nuevo Bloque de Percusion rectificar primero el Percutor, luego el Extractor, si hace falta.

## LISTA DE PIEZAS PARA LA "SHORT CASH SPECIAL"

No. Pieza	Nombre	Cantidad
1564/2	Arandela Limitadora .....	1
1972/A3	Arandela con Pestana .....	1
1570/8	Cerrojo Corto .....	1
1564/9	Capacete de Boca .....	1
1570/10	Canon Corto.....	1
1564/21	Manguito Recuperador .....	6
<b>Utensilo de Limpieza</b>		
1564/25	Cepillo de Limpieza 1/2".....	1

NOTA:  
TODAS LAS DEMAS PIEZAS SON IGUALES QUE LAS DE LA  
"CASH SPECIAL"

**Al pedir o hacer referencia a Piatolas, Accesorios o piezas de recambio, se ruega citar siempre el No. de Fabricacion de la Pistola.**

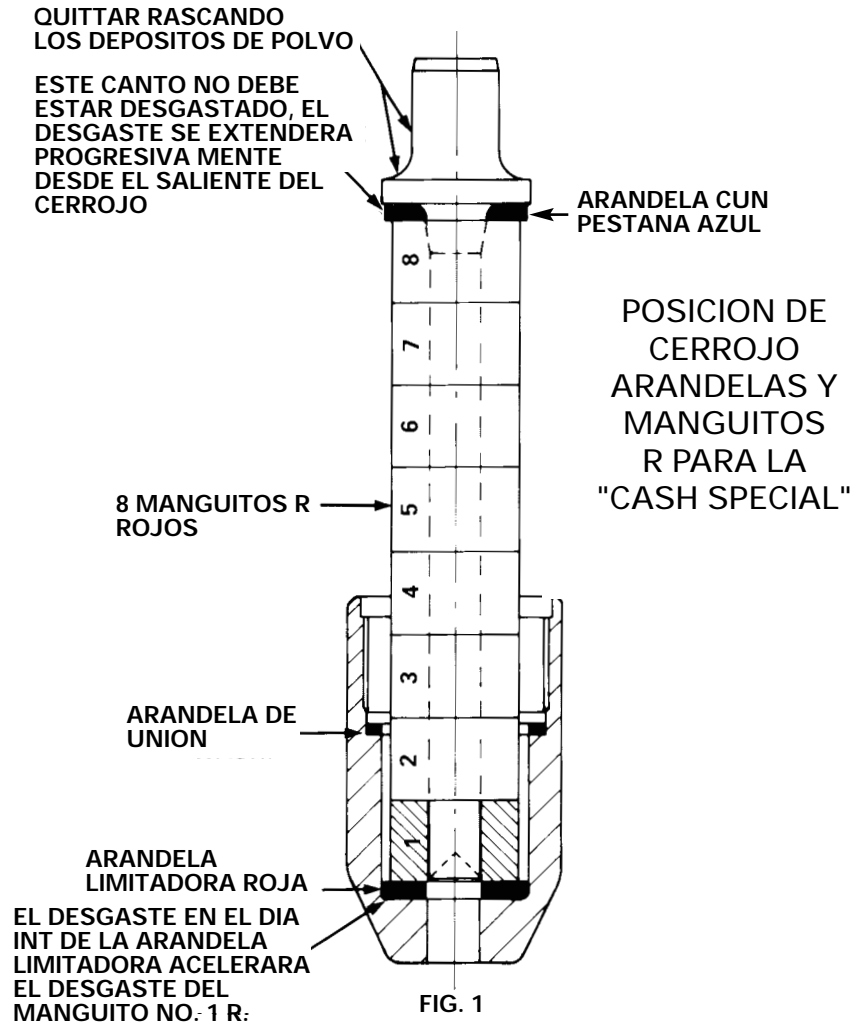

NOTA: Efectuados unos cuantos disparos con un juego nuevo de manguitos, estos se asentaran y su longitud quedara reducida. Debe preverse por tanto cierta resistencia al volver a acoplar la boca al canon con un juego nuevo de 8 manguitos ya que estos tendran que comprimirse para conectar las roscas.

NOTA: Estando la arandela limitadora en buenas condiciones, los manguitos que ocupan las posiciones 1, 2 y 3 estan sometidos a menos esfuerzo que los demas. Para distribuir uniformemente el desgaste, cambiar de posicion los manguitos de modo que los que presenten mas desgaste se encuentren en dichas posiciones 1, 2 y 3. Si se desgastan prematuramente los manguitos 4, 5, 6, 7 y 8, cerciorarse de que la arandela de union este en buenas condiciones y que el capacet de la boca este perfectamente asentado sobre dicha arandela. Una arandela con pestaña desgastada puede originar desgaste en el diametro exterior o interior del manguito No. 8.

7. Si sobresale mas de  $\frac{3}{64}$ " (1mm) rebajar cuidadosamente con una lima de pica dura dulce y tela de esmeril el extremo redondeado. Si se deja con forma puntiaguda o cuadrada el extremo de la Aguja de Disparo, esto hara que se reventen los cartuchos en el culote.
8. Volver a colocar en el tornillo de banco el Bloque de Percusion (710/4) con el extremo redondeado de la Aguja de Disparo **hacia abajo**. Montar de nuevo el Casquillo Posterior (710/33E), teniendo cuidado de que la Ranura del Remache se alinee con el Agujero del Remache en el Bloque de Percusion. Empleando un punzon adecuado, separar el Casquillo Posterior hasta que se encuentre exactamente a la altura del Bloque de Percusion.  
**NOTA:** Si se separa demasiado, desalojara el Casquillo Anterior (710/33D) y ocasionara grandes inconvenientes en el "Enclavamiento" de Percutor/Bloque de Percusion.
9. Quitar del tornillo de banco y reparar con broca el agujero del remache para eliminar las rebabas. (usar una broca de  $\frac{1}{8}$ " o 3.2 mm).
10. Introdilcir en el agujero del remache el extremo avellanado del nuevo Remache (710/33B) y golpear ligeramente hasta que los extremos esten a ras de los costados del Bloque de Percusion. Luego volver a comprobar la protrusion de la Aguja de Disparo, cerciorandose de que el pasador se mueva libremente.
11. Empleando un granete adecuado a plaster el extremo avellanado del Remache.  
**NOTAS** - El extremo posterior (no redondeado) de la Aguja de Disparo (710/33A) puede sobresalir hasta  $\frac{1}{16}$ " (1.5 mm).

Si, al sacar el Remache (710/33B), resulta dificil expulsar la Aguja de Disparo rota (710/33A) y el Casquillo Posterior (710/33E) es admisible expulsar ambos Casquillos (710/33D y 710/33E) junto con la Aguja de Disparo (710/33A), utilizando un punzon adecuado **para el Casquillo Posterior** (nunca en el Casquillo Anterior 710/33D, el cual tiene un saliente).

Al volver a armar las piezas es muy importante asegurar que los Casquillos Anterior y Posterior esten exactamente a ras de las caras del Bloque de Percusion. De no estar asi se produzcan grandes inconvenientes en el "Enclavamiento" del Percutor/ Bloque de Percusion.

**Para instalar una nueva Aguja de Disparo, Pieza No. 710/33A  
- ver las Figuras 3 y 4.**

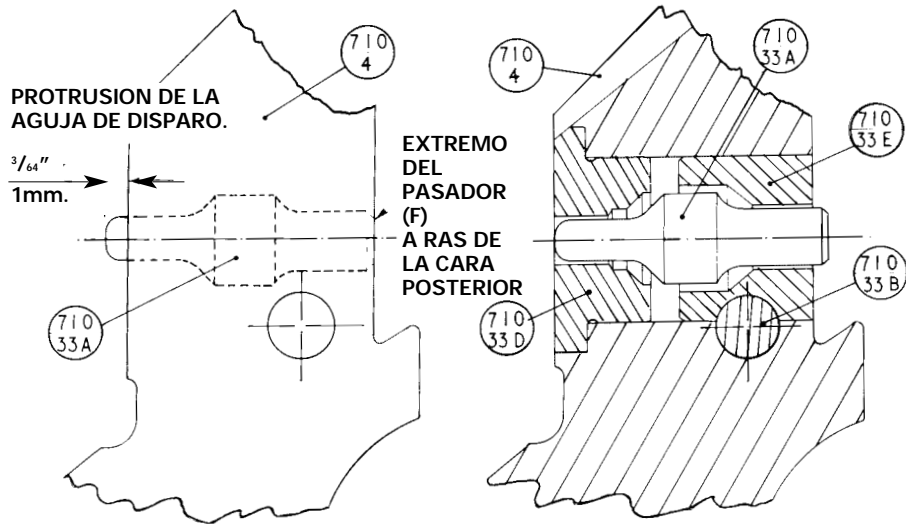

FIG. 3

FIG. 4

1. Sostener verticalmente en un tornillo de banco de mordazas lisas el Bloque de Percusion (710/4).
2. Utilizando un punzon de mano adecuado ( $\frac{3}{32}$  de dia), botar el Remache del Casquillo Posterior (710/33B), golpeando desde el extremo avellanado del agujero.
3. Colocar horizontalmente en el tornillo de banco el Bloque de Percusion (710/4) con la Aguja de Disparo hacia arriba, o sea, con el Trinquete (710/27) abajo. Introducir en el Agujero de la Aguja de Dispara un punzon de mano de diametro pequeno y botar la Aguja de Disparo rota (710/ 33A) y el Casquillo Posterior (710/33B).
4. Quitar del tornillo de banco el Bloque de Percusion y comprobar para danos o rebabas el asiento de la Aguja de Disparo eliminandolos si hace falta.
5. Introducir hasta el tope la nueva Aguja de Dispara (710/33A Debe encajar correctamente en su asiento).
6. Sostener en esta posicion y cerciorarse de que la punta redondeada de la Aguja de Disparo (710/ 33A) sobresalga  $\frac{3}{64}$ " (1mm).

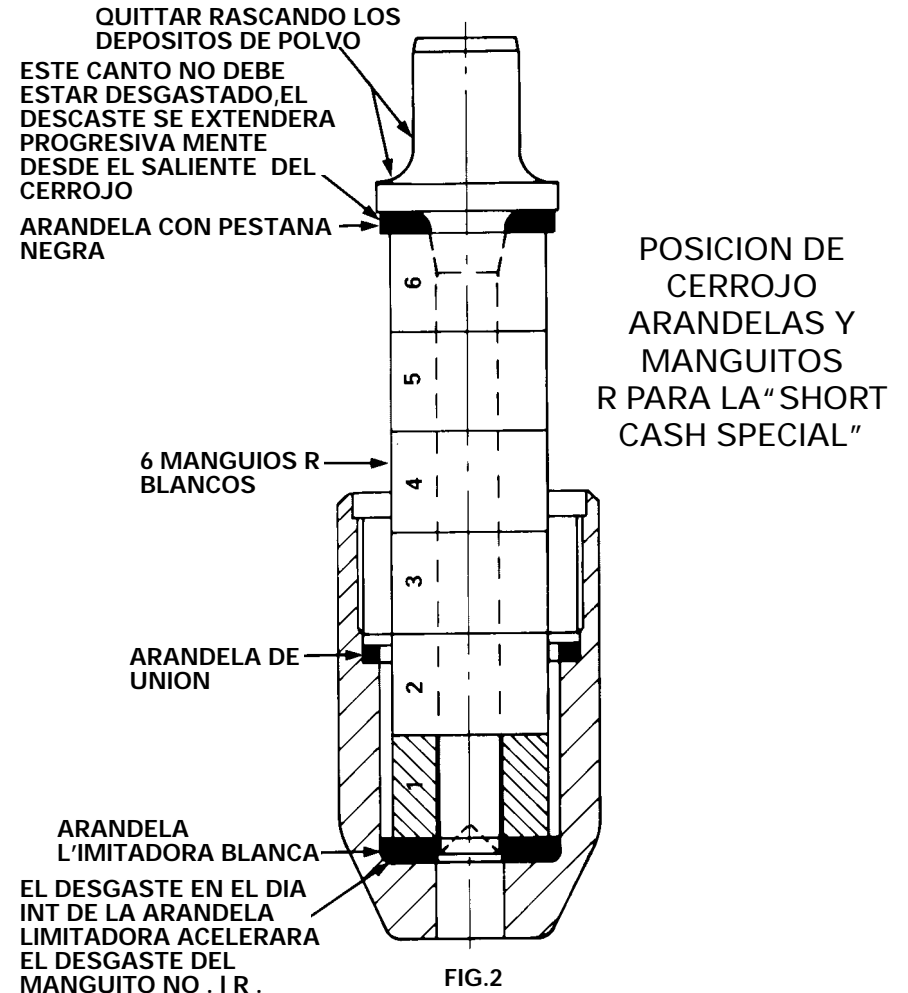

FIG.2

NOTA: Efectuados unos cuantos disparos con un juego nuevo de manguitos, estos se asentaran y su longitud quedara reducida. Debe preverse por tanto cierta resistencia al volver a acoplar la boca al canon con un juego nuevo de 6 manguitos ya que estos tendren que comprimirse para conectar las roscas.

NOTA: Estando la arandela limitadora en buenas condiciones, los manguitos que ocupan las posiciones 1, 2 y 3 estan sometidos a menos esfuerzo que los demas. Para distribuir uniformemente el desgaste, cambiar de posicion los manguitos de modo que los que presenten mas desgaste se encuentren en dichas posiciones 1, 2, y 3. Si se desgastan prematuramente los maguitos 4, 5, 6, 7, y 8, cerciorarse de que la arandela de union este en buenas condiciones y que el capcete de la boca este perfectamente asentado sobre dicha arandela. Una arandela con pestana desgastada puede originar desgaste en el diametro exterior o interior del manguito No. 6.

## EL TRETENIMIENTO PREVENTIVO PARA LA “CASH SPECIAL” Y “SHORT CASH SPECIAL”

1. Desenroscar a mano el Capacete de la Boca. De estar demasiado apretado, sujetar por las partes planas en un tornillo de banco y utilizar como palanca el Mango Moldeado de la Empunadura.
2. Retirar el Conjunto de Cerrojo. Puede ser necesario sacar a golpecitos el cerrojo armando el Percutor, tirando hacia atrás del Bloque de Percusión e introduciendo en la Cámara de la Culata la Varilla de Empuje a través del agujero en la una del Bloque de Percusión. La extracción del cerrojo debe realizarse con cuidado.
3. Desmontar la Arandela Limitadora y los Manguitos Recuperadores y eliminar los depósitos de polvo y lodo. Para distribuir uniformemente el desgaste de los Manguitos, los que presentan más erosión deben colocarse siempre en la posición de menos esfuerzo junto a la Boca.
4. Limpiar la Arandela con Pestana, sustituyéndola si el deterioro en su diámetro exterior se ha extendido a través del ancho total de la arandela. El canto que se encuentra más cerca del Saliente del Cerrojo tiende siempre a desgastarse o erosionarse primero. Al volver a colocarla, el canto no desgastado del diámetro exterior debe situarse siempre por el lado de los Manguitos.
5. Eliminar rascando los depósitos de polvo del Cerrojo, prestando atención especial al dorso del Saliente y el cuello del Pistón.
6. Limpiar interiormente el Capacete de la Boca, dejando exenta de depósitos la rosca. Finalmente repasar con un trapo aceitado limpio.
7. Examinar la Arandela de la Boca/Canon, la cual se halla en el interior de la Boca la final de la rosca. No debe quitarse a no ser que se encuentre rota, rasgada o mellada. Al volver a colocarla debe tenerse cuidado para que se asiente correctamente.  
**IMPORTANTE:** Bajo ningún concepto debe usarse la Pistola sin la Arandela de la Boca/Canon. Su omisión ocasionaría daños a los Manguitos y al Capacete de la Boca.
8. Al volver a armar las piezas es **ESENCIAL** que se instalen en la secuencia correcta la Arandela con Pestana, los Manguitos Recuperadores y la Arandela Limitadora, exactamente según señalado en la Fig. 1 o en la Fig. 2 para el modelo “SHORT”.  
**NOTA:** Es muy posible que la Arandela Limitadora se queda firmemente retenida dentro del Capacete de la Boca. Esto es admisible.
9. Colocar en un tornillo de banco el limpiador de la cara de la Culata y eliminar los depósitos de polvo duros de la cara anterior del Bloque de Culata y de la parte contigua del Anima del Canon. Limpiar con el Cepillo de Limpieza el anima de  $\frac{3}{4}$ " del Bloque de Culata. Limpiar con el Cepillo de Limpieza la longitud entera del Anima del Canon.

## 10. MUY IMPORTANTE

**El dejar de mantener bien apretado (a mano) el Capacete de la Boca. Esta desatención conducirá al rápido deterioro de la Arandela de la Boca, Pieza No. 1564-47, y a la pronta destrucción de los Manguitos Recuperadores.**

**La no sustitución de una Arandela con Pestana Desgastada según descrito en el punto 4 conducirá a la pronta destrucción de los Manguitos Recuperadores, y muy posiblemente hará que el Cerrojo quede clavado en la cabeza de la res.**

**La no sustitución de la Arandela Limitadora cuando su agujero ha quedado desgastado y ensanchado puede ocasionar daños prematuros en el diámetro interior del Manguito Recuperador adyacente. El deterioro con secuencia de desgaste en el orificio de la Boca atravesado por el vástago del cerrojo.**

**Si, por falta de limpieza de la Pistola después del uso según nuestras instrucciones, el vástago del Cerrojo presenta picaduras y corrosión de importancia, se produzcan daños en el diámetro interior de los Manguitos Recuperadores, seguido al poco tiempo del fallo del mecanismo.**

## 11. Montaje del Cerrojo y la Boca tras su limpieza.

Introducir en el Canon el Conjunto del Cerrojo, con los Manguitos y las Arandelas correctamente instalados. Engrasar con dos gotas de aceite la rosca del Canon antes de apretar hasta el tope el Capacete de la Boca. El borde del Capacete de la Boca, una vez enroscado a mano hasta el tope, debe cubrir la ranura en el Canon, la cual se encuentra inmediatamente detrás de la rosca.

## 12. ENGRASE

Todas las Pistolas “CASH” necesitan ser lubricadas escasamente con un aceite ligero y no resinoso, tal como el Aceite para Pistolas “Cash” - los aceites para motores no son aptos. Colocar dos gotas de aceite solamente sobre la articulación del pivote del bloque de percusión y en el orificio de engrase del percutor.

**Un exceso de aceite en la cámara del cartucho o en torno al Bloque de Percusión provocará fallos de fuego.**